

We reserves all rights in this document and its subject matter.  
 The recipient hereby acknowledges these rights and assures the use of this document only for the purpose it was delivered. © Miscea GmbH

Dieses Dokument ist unser geistiges Eigentum. Es darf ohne unsere ausdrückliche Genehmigung weder kopiert, vervielfältigt oder verwendet, noch an Dritte weitergegeben werden. Zuwiderhandlung ist strafbar und wird strafrechtlich verfolgt. Copyright reserved! © Miscea GmbH

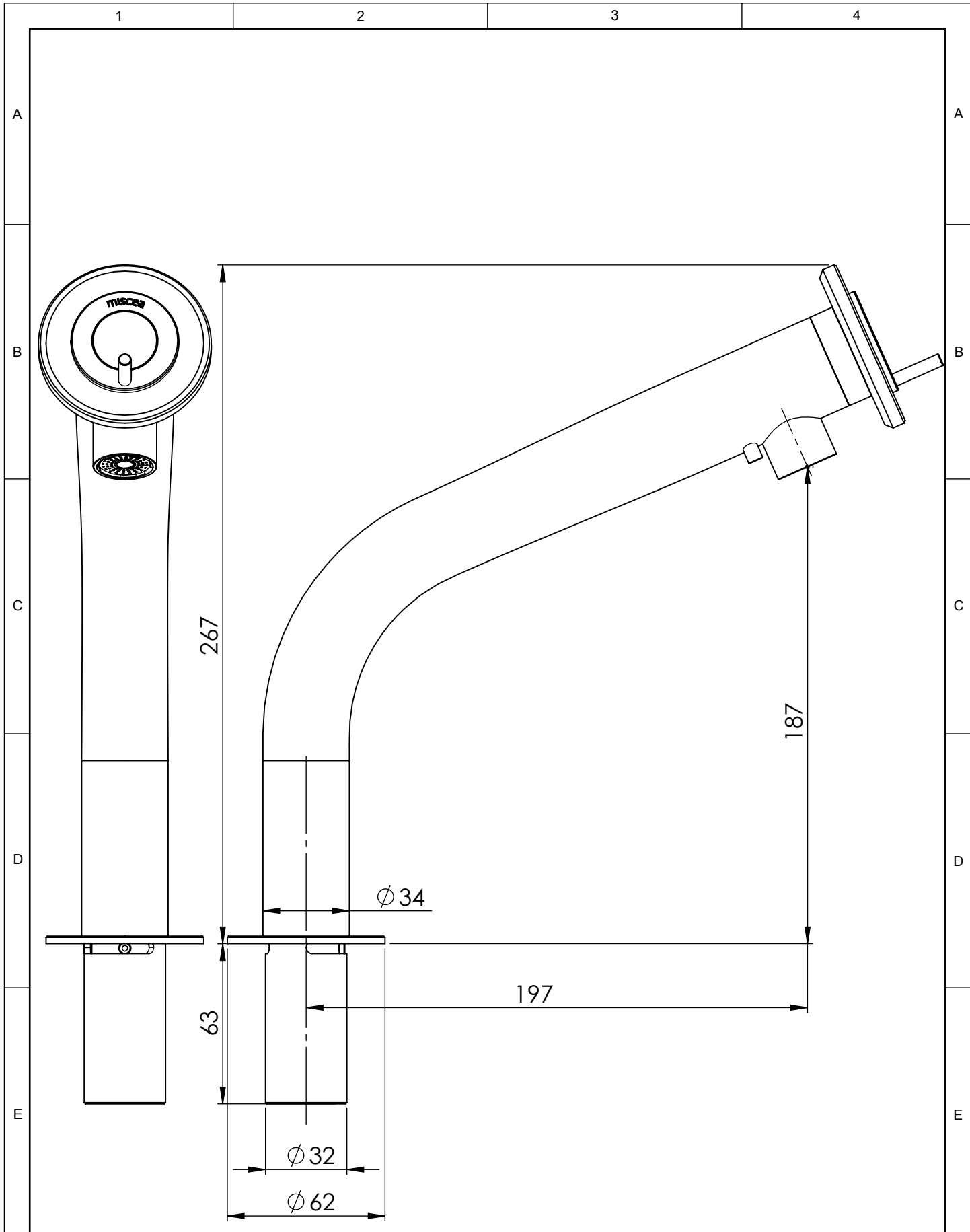

Klassifizierung:	Änderung:	Erstellt/Gez.	11.01.2016	MS	Masstab	mm
		Geändert			1:2	
Gewicht:	Material:	Geprüft/Freig.			Format	Blatt / Anz.
Rohmass:	Behandlung:	Status:			A4	3 / 3
 <a href="http://www.miscea.com">www.miscea.com</a>	Benennung:	miscea KITCHEN				
		Artikel-Nr.	Index			
		Zeichnungs-Nr.				

CAD-System: SolidWorks

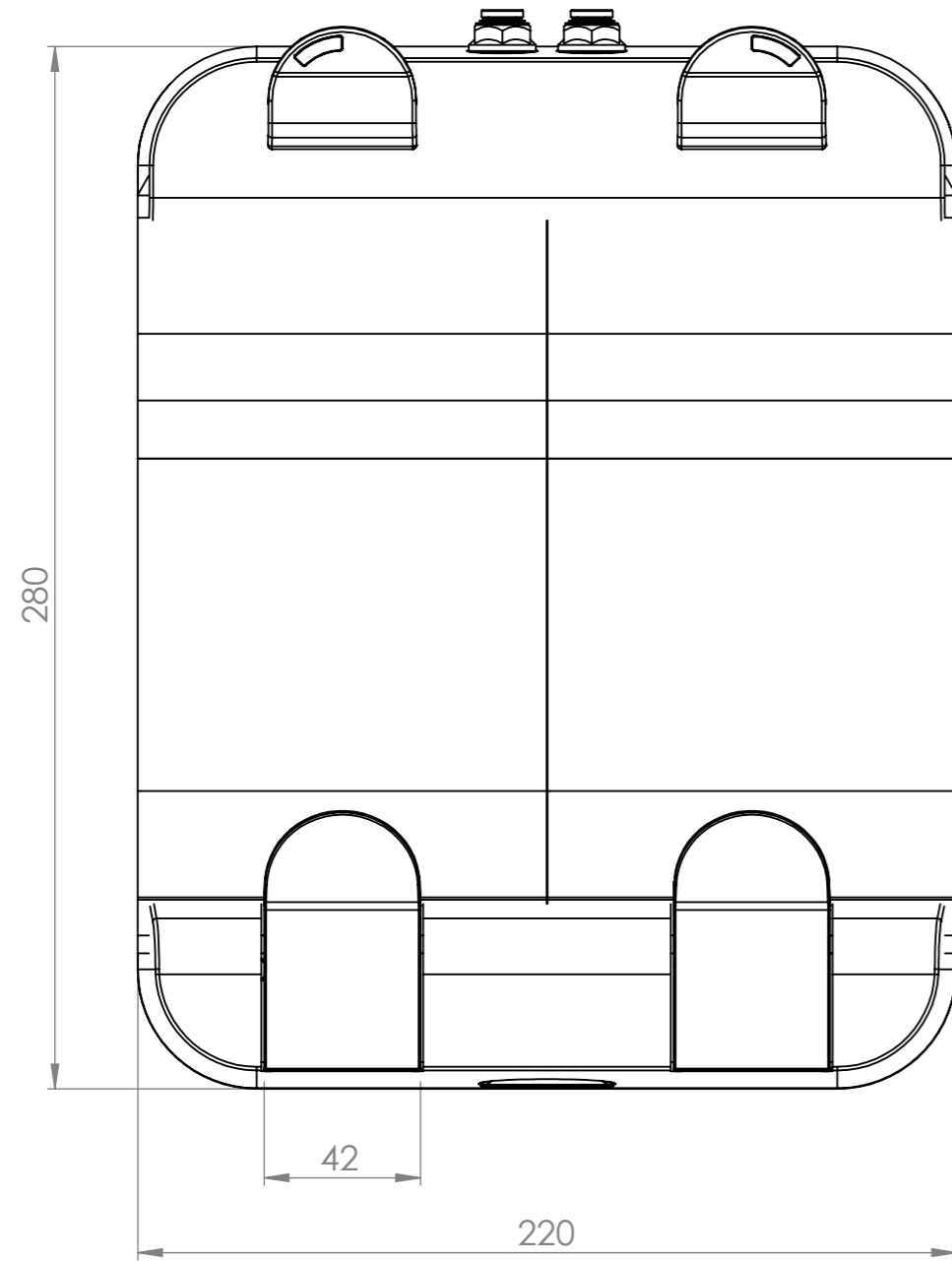

TUBING AT THE TOP SIDE NEEDS A MINIMUM CLEARANCE OF 60 MM ABOVE THE DISPENSER

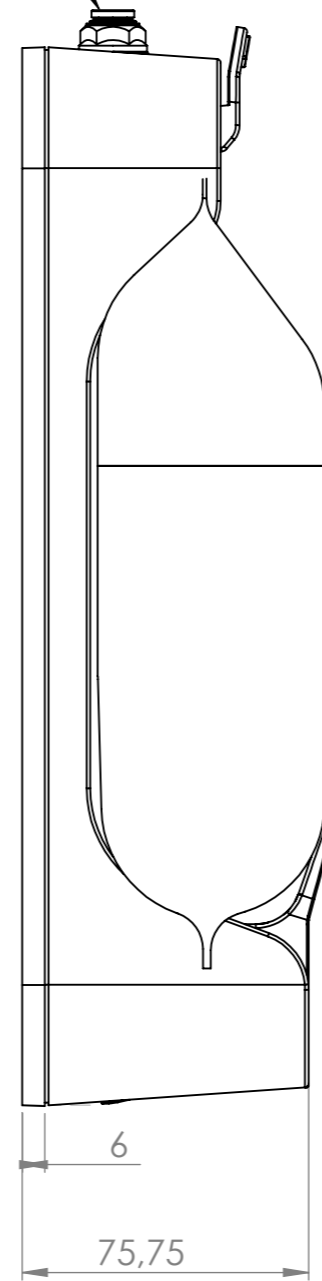

PLEASE NOTE, THAT FOR REPLACING BOTTLES AND REPLACING THE DISPENSER AT LEAST 140mm DISTANCE FROM THE WALL IS REQUIRED

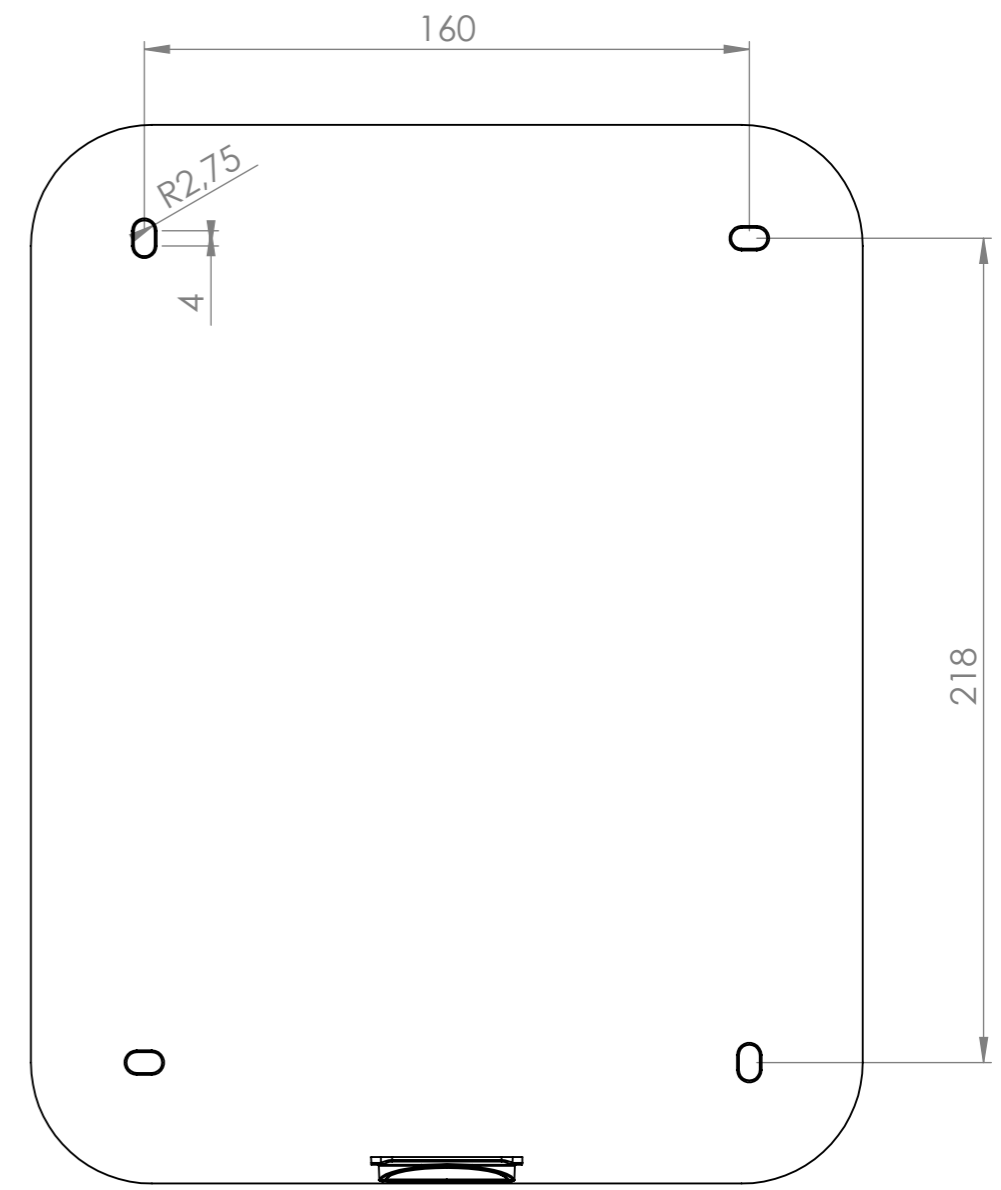

SCREW HOLE LOCATIONS BACK PLATE

Klassifizierung:	Änderung:	Erstellt/Gez.	31.05.2012	RL	Massstab <b>1:2</b>	mm 
		Geändert		-		
Gewicht: -	Material: -	Geprüft/Freig.		-	Format <b>A3</b>	Blatt / Anz. <b>1 / 1</b>
Rohmass:	Behandlung:	Status:				
 www.miscea.com	Benennung: <b>miscea S1 Soapbox</b>			Artikel-Nr. -		Index
				Zeichnungs-Nr.		

We reserves all rights in this document and it's subject matter.  
The recipient hereby acknowledges these rights and assures the use of this document only for the purpose it was delivered. © Miscea GmbH

PLEASE MIND A CLEARANCE OF  
MINIMUM 60mm ABOVE THE WATERBOX  
FOR CABLES AND TUBING

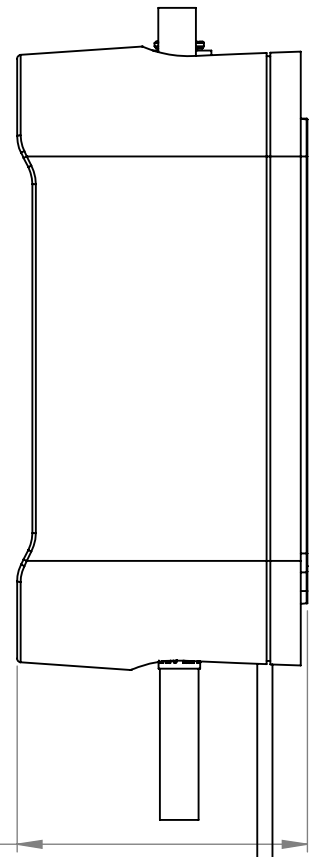
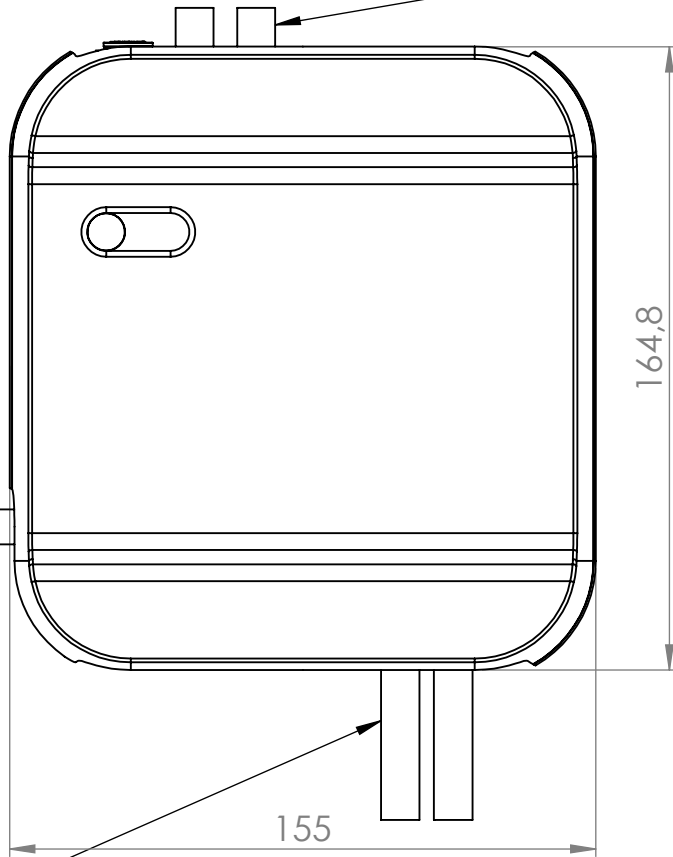

PLEASE MIND A CLEARANCE OF  
MINIMUM 100mm UNDERNEATH  
THE BOX FOR THE WATER HOSES

PLEASE MIND A CLEARANCE OF  
AT LEAST 110mm OF DISTANCE  
FROM THE WALL FOR (RE)PLACING  
A WATERBOX

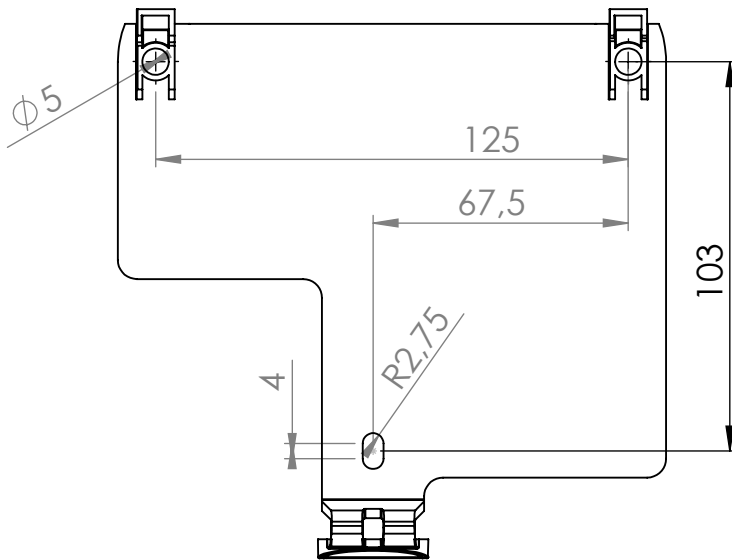

BACK PLATE HOLE LOCATIONS

Dieses Dokument ist unser geistiges Eigentum. Es darf ohne unsere ausdrückliche Genehmigung weder kopiert, vervielfältigt oder verwendet, noch an Dritte weitergegeben werden. Zuwiderhandlung ist strafbar und wird strafrechtlich verfolgt. Copyright reserved! © Miscea GmbH

Klassifizierung:	Änderung:	Erstellt/Gez.	31.05.2012	RL	Masstab	mm
		Geändert		-	1:2	
Gewicht:	Material: -	Geprüft/Freig.		-	Format	Blatt / Anz.
Rohmass:	Behandlung:	Status:			A4	1 / 1
 www.miscea.com	Benennung: <b>miscea Waterbox</b>	Artikel-Nr.				
		Zeichnungs-Nr. <span style="float: right;">Index</span>				

CAD-System: SolidWorks