

primusvital 2.1

PREMIUM-KALKSCHUTZ DER NEUEN GENERATION.

Neu



BOOSTER WIRKUNG

VERBESSERTE EFFEKTIVITÄT
FÜR EIN PLUS AN
NATÜRLICHEM
KALKSCHUTZ



+

Mehr drin für größeren Stabilisierungs-Effekt

Erzeugt mehr Kristallisationszentren zur Stabilisierung von noch mehr Kalk im Wasser.

Anti-Korrosion Schutzbeschichtung

Neue korrosionstechnisch resistente Schutzbeschichtung.

+

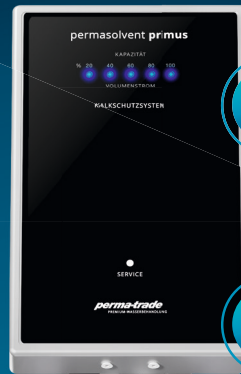

+

Informatives Display

Einfaches Ablesen von Restkapazität, Volumenstrom und Erinnerung an anstehenden Service.

+

Neue Steuerung

Verbesserte Wasserbehandlung – insbesondere von Kleinstmengen.

+

Mehrwert dank Vitalisierung

Purer Trinkwassergenuss und Korrosionsschutz durch Verwirbelungs- und Magnetisierungstechnik.

+

Einfache Montage und Wartung

Passt sich an jede Kellersituation an und wichtige Komponenten sind leichter zugänglich.



perma-trade

PREMIUM-WASSERBEHANDLUNG

EFFEKTIV. SICHER. NACHHALTIG.

AUF EINEN BLICK.



Nachhaltiger Schutz der Anlage:

Schutz vor Kalk- und Korrosionsschäden sowie Energieübertragungsverlusten, auch bei hohen Speichertemperaturen



Erhalt der natürlichen Wasserqualität:

Kalkschutz ohne den Einsatz von chemischen Zusätzen, damit natürliche Mineralien erhalten bleiben.



Booster-Wirkung:

Verbesserte Effektivität für ein Plus an natürlichem Kalkschutz



Vitalisierung des Trinkwassers:

Optimierte Trinkwasserqualität durch Verwirbelungs- und Magnetisierungstechnik



Service-Reminder

Visuelles und akustisches Signal erinnern an einen anstehenden Tausch der Wirkeinheit.



Besseres Abwischverhalten von Kalkrückständen:

Leichtere Reinigung von Bad, Küche & Co.



Kalkulierbar und sparsam:

Geringer Stromverbrauch und fest kalkulierbare Kosten (auch für die Wartung)



Einfache Installation

Es werden weder Starkstrom noch ein Abwasseranschluss benötigt.

TECHNISCHE DATEN

Anschlussgewinde d1	DN	25
	Zoll	1 AG
Minimaler Durchfluss in l/min		1
Maximaler Durchfluss in l/min		25 l/min
Maximaler Durchfluss in m ³ /h		1,5 m ³ /h
Druckverlust bei max. Durchfluss in bar		0,4 bar
Leistungsaufnahme in W		40
Stand-by in W		0,9
Abmessung b1 in mm		390
Abmessung b2 in mm		485
Abmessung h1 in mm		512
Abmessung h2 in mm		832
Abmessung t in mm		235
Gewicht in kg		16,5
Wohneinheiten max.		1

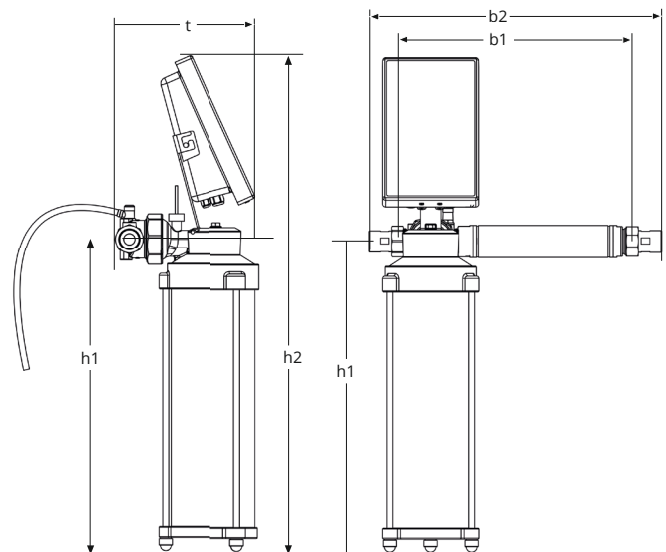

Preis netto **2852,94 €**
brutto 3395,- €

24 Monate Rücknahmegarantie bei Registrierung

Melden Sie sich bei Ihrem **Gebietsleiter**.

Wir kommen gerne vorbei und schulen Sie und Ihre Mitarbeiter individuell vor Ort.